

Lave-mains sans dossier, réf. 806 331

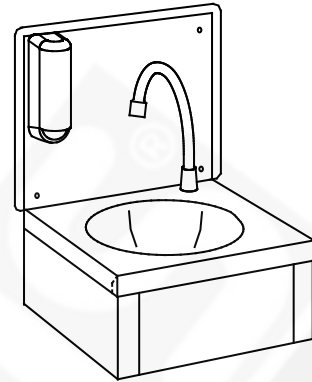

Lave-mains avec dossier et distributeur de savon, réf. 806 333

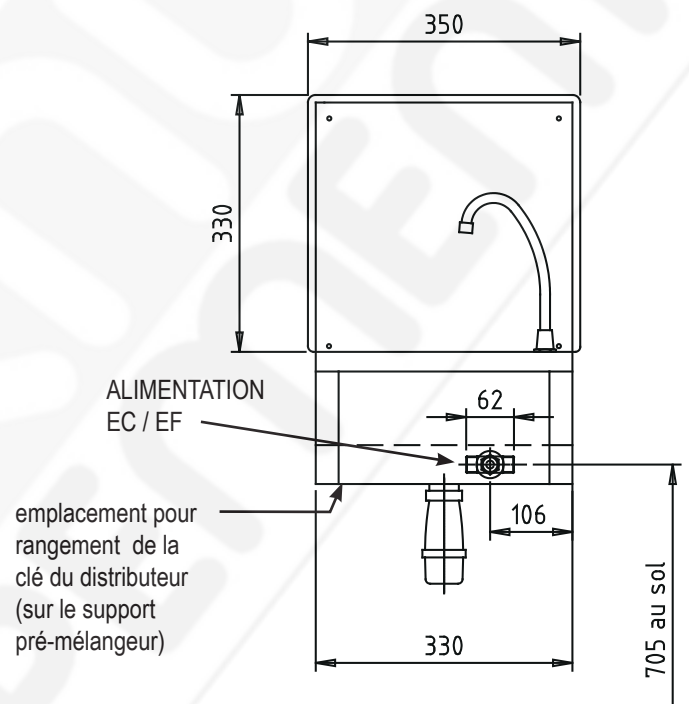
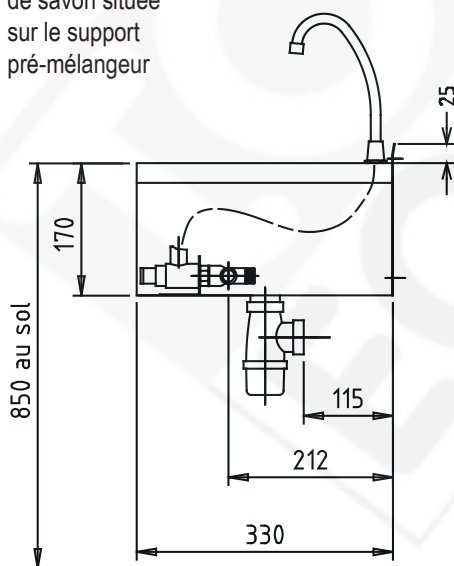
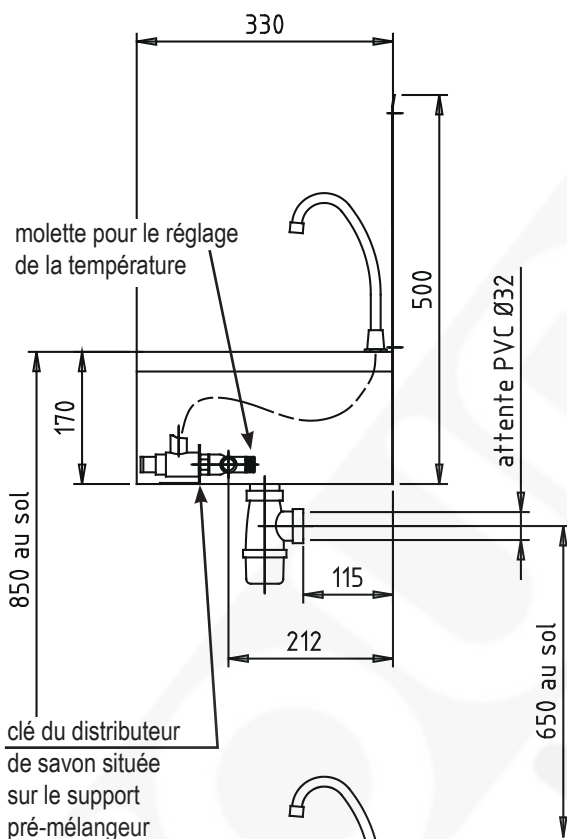

Désignation	Référence	Poids net (en kg)
lave-mains sans dossier	803 331	4,7
lave-mains avec dossier	806 332	5,6
lave-mains avec dossier et distributeur de savon	806 333	5,8

3 modèles :

- Construction en acier inoxydable alimentaire.
- Cuve Ø275 mm, profondeur 115 mm.
- Commande au genou par palette avec temporisation de 6 secondes.
- Réglage de la température EC - EF à l'aide d'une molette .
- Pré-mélangeur avec clapets anti-retour.
- Raccordement sur 2 attentes filetées mâles FM 1/2" (15/21).
- Fixation avec vis Ø4.5 mm et chevilles fournies.
- Livré avec siphon et flexible avec 2 embouts tournants FF 1/2" (15/21) pour le raccordement du pré-mélangeur au col de cygne.
- Distributeur de savon capacité 350 ml, avec clé.
- Livraison sous carton.
- Débit à 3 bars : 6 litres / minute.